

藤島字笹花売土地

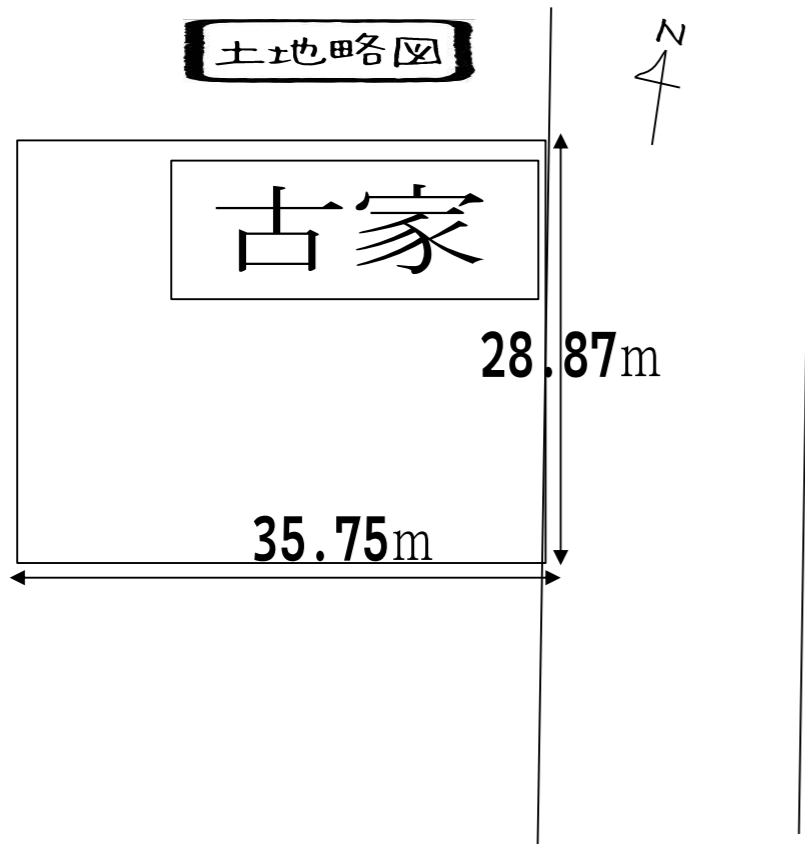

土地略図



周辺の略地図



物件種目	土地・建物		
最寄駅	JR東日本羽越 藤島駅		
土地面積 (公簿)	1,037.12 m ²	(313.73 坪)
建物面積 (公簿)	138.64 m ²	(41.94 坪)
価格	1,600 万円		

所在地	鶴岡市藤島字笹花 70・89-1・148		
交通	JR東日本羽越本線	藤島	車 5分
	藤島仲町バス停		徒歩 1分
学区	藤島小 / 藤島中		
土地権利	所有権	地目	宅地
都市計画	市街化区域	用途地域	一種住居
建ぺい率	60%	容積率	200%
他の法制上の制限	無		
構造	鉄筋コンクリート・木造亜鉛メッキ鋼板ぶき2階建		
築年月	昭和55年月日不詳新築		
現況	空	引渡日	相談
接道状況	東側公道12mに28.87m接道		
設備	上下水道引き込みあり		
備考	車庫・倉庫有(残置物あり) 解体更地引き渡し(現況引き渡し要相談)		

山形県知事 (2) 第 2579 号 (社)山形県宅地建物取引業協会会員・東北地区不動産公正取引協議会加盟

住まいの夢を叶えるお手伝い!

鈴木不動産株式会社

〒997-0801
山形県鶴岡市東原町25-46

日々進化中のホームページは

鈴木不動産 鶴岡 **検索**

Tel 0235-24-4892 E-Mail info@realestate.gr.jp
Fax 0235-22-4372 https://www.realestate.gr.jp/

■取引態様
媒介
■手数料(税別)
540,000 円
■情報公開日
2024/7/22

ホームページはこちら

